

EPS系列 浮球式液位開關

DALE

PNEUMATIC HYDRAULIC

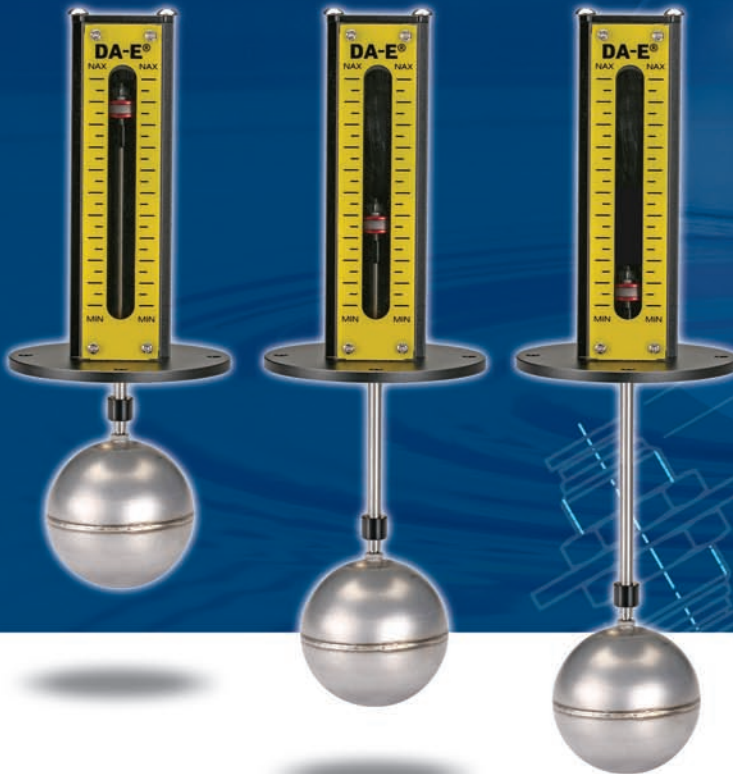

訂購代號

EPS - 100 C100 - 1(FA)

系列
FT 塑膠型
EP 標準型
ES 不銹鋼
EPS 耐環境型

規格
長度

EP / ES
第二段長度

配件
FA / FB / FC
接線盒
EPS耐環境型
磁簧開關數量

配線圖

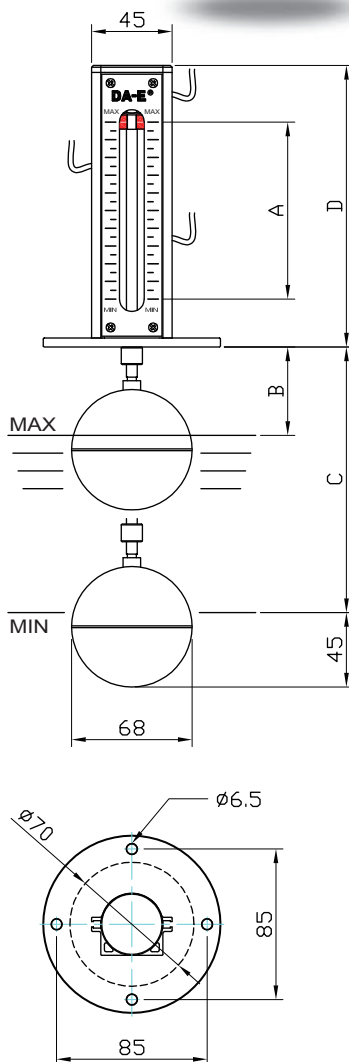
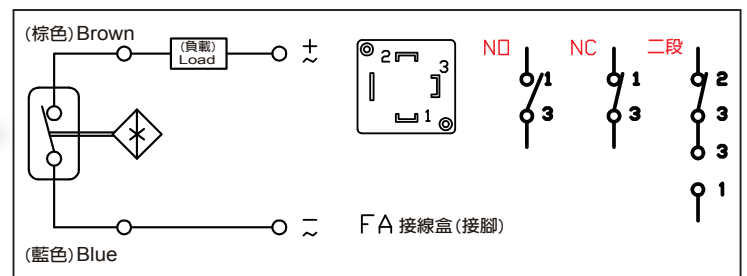

開孔尺寸

產品規格

Instruction 規格說明	EPS-***	EP-*** ES-*** FT-***		
Induction 感應方式	Magnetic 磁性感應			
Voltage 負載電壓	DC 5V~AC240V	DC 24V	AC 110V	AC 220V
Current 負載電流	100 mA-MAX	45 mA-MAX	35 mA-MAX	25 mA-MAX
Operate Temp 使用溫度	-10°C~150°C	-10°C~70°C		

產品尺寸

製品編號	液位行程 A	上限高度 B	下限長度 C	本體總高 D
EPS100-*	100	50	150	160
EPS120-*	100	150	250	160
EPS130-*	100	250	350	160
EPS200-*	200	50	250	260
EPS220-*	200	150	350	260
EPS300-*	300	50	350	360

EP系列 浮球式液位開關(鋁合金)

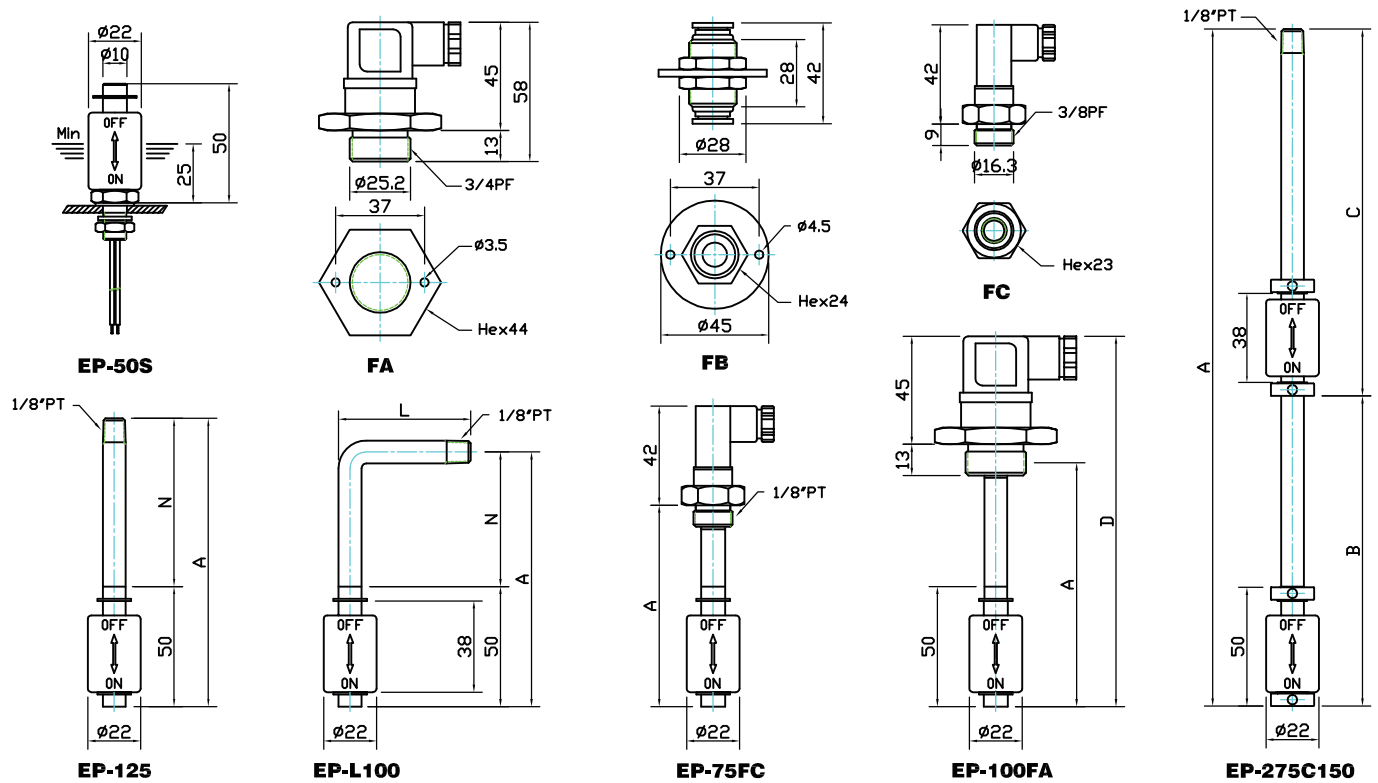

ES系列 浮球式液位開關 (SUS304)

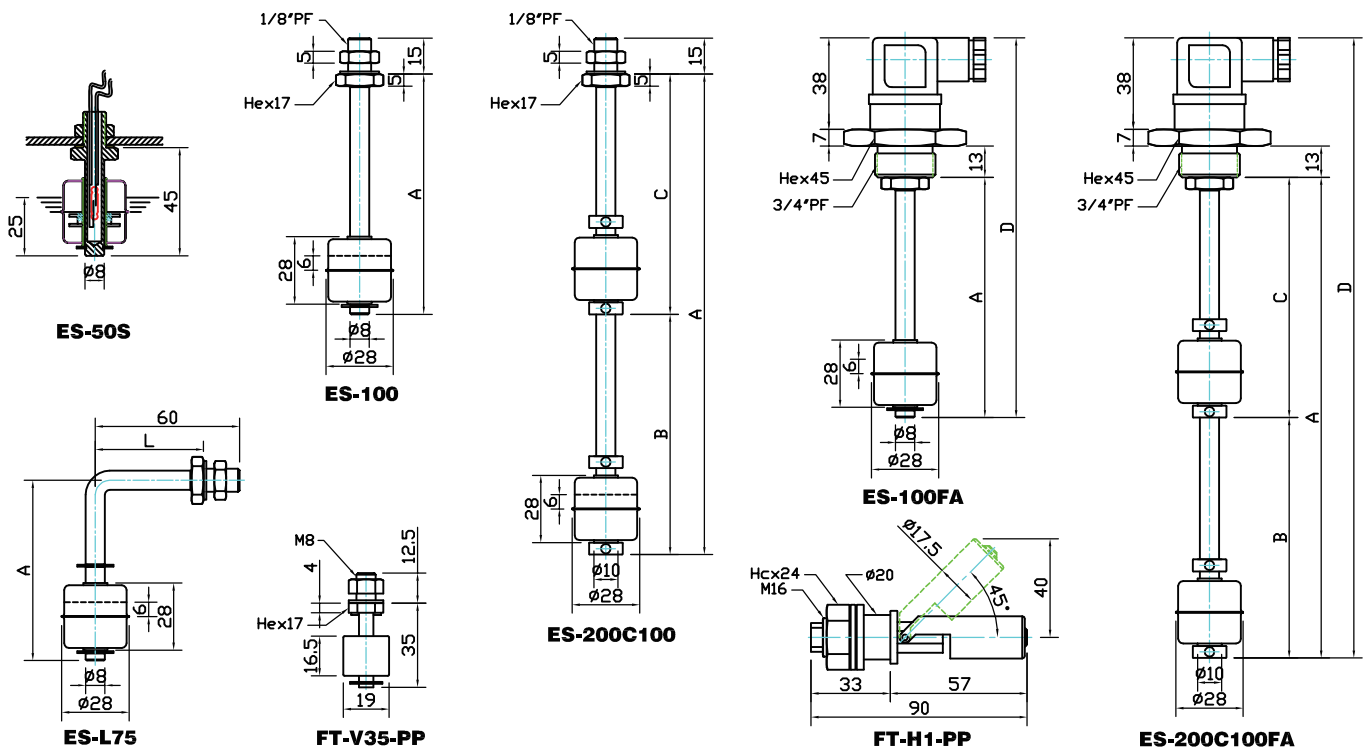

DA-E[®]
PNEUMATIC HYDRAULIC

大易空油壓五金有限公司
DA-E PNEUMATIC HYDRAULIC CO., LTD.
總公司：台中縣神岡鄉社口街289號
No. 289, She Kou st., Shen Kang Hsiang, Taichung County, Taiwan.
TEL:886-4-2562-5468 • FAX:886-4-2562-5471
http://www.da-e.com.tw • e-mail:d100.you@msa.hinet.net

本公司有保留變更規格之權利，恕不另行通知。